

# Valvole intercettazione fluidi (2/2 vie)

Serie 2KS (Pilotaggio interno, Normalmente aperta)

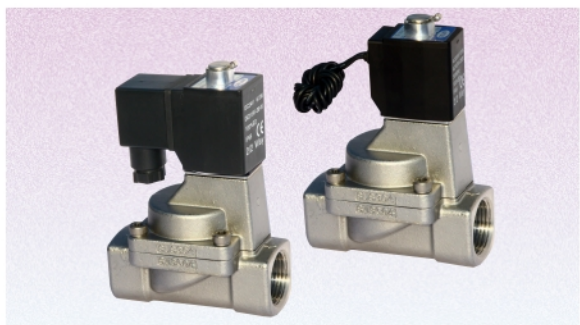

## ■ Simbolo



## ■ Caratteristiche del prodotto

1. Valvola solenoide a pilotaggio interno normalmente aperta 2/2 vie. Tempo di risposta rapido e preciso, elevato volume di portata.
2. Struttura compatta e leggera, facile da installare e disinstallare.
3. Corpo valvola in acciaio inossidabile. Bobina appartenente alla classe di temperatura B. Materiale standard guarnizioni: FPM-F. Se fossero necessari materiali diversi, si prega di contattare l'azienda.
4. Bobina conforme alla normativa di sicurezza IP65, sia per il modello con connettore che precablata.

## ■ Specifiche tecniche

Azione	Pilotaggio interno				
Stato iniziale	Normalmente aperta				
Fluido utilizzabile <sup>①</sup>	Aria, Acqua, Olio				
Grado di viscosità	Inferiore a 20 CST				
Temperatura °C (ambiente e fluidi)		Acqua	Aria	Olio	Ambiente
	Massima	80	90	80	70
	Minima	1	-20 <sup>②</sup>	-10 <sup>③</sup>	-20

① Fare riferimento a pagina I-79 per i dettagli su altri fluidi;  
 ② Nota: punto di rugiada: -20 (°C) o inferiore; ③ Nota: inferiore a 50CST.

## ■ Struttura interna

2KS150 Bobina precablata

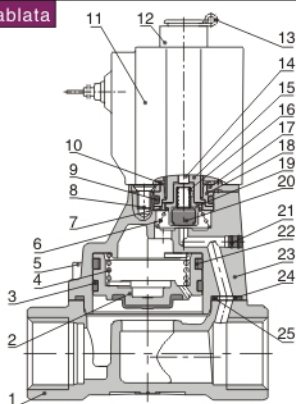

Nr.	Voce	Nr.	Voce	Nr.	Voce
1	Corpo	10	Rondella	19	Boccola ermetica all'aria
2	Pistone	11	Bobina	20	Anello ermetico
3	Anello di usura	12	O-ring di pistone	21	Tappo
4	Molla	13	Clip E	22	Molla di bonnet
5	Vite	14	Trapano manuale	23	Copertura superiore
6	Molla	15	Elettromagnete di ferro	24	Distanziatore
7	Flangia di perline	16	Molla	25	O-ring di pistone
8	Vite di testa di tondo	17	Piastra fissa		
9	O-ring	18	Cappuccio fisso		

## ■ Specifiche

Tipo/Voce	Dimensione porta <sup>1</sup>	Dimensione di orifizio (φ mm)	Cv	Area nominale della sezione (mm <sup>2</sup> )	Peso <sup>2</sup> (g)	Differenziazione di pressione operativa		Pressione di prova	
						MPa	psi	MPa	psi
2KS150-15	1/2"	15.0	5.50	100.0	680	Max: 0.7 Min: 0.05	Max: 100 Min: 10	1.5	220
2KS200-20	3/4"	20.0	9.50	170.0	880				
2KS250-25	1"	25.0	12.50	220.0	1125				
2KS320-32	1 1/4"	35.0	23.00	420.0	2710				
2KS400-40	1 1/2"	40.0	31.00	560.0	3260				
2KS500-50	2"	50.0	49.00	880.0	4310				

① Disponibile con filettatura G e PT

② Il peso indicato nella tabella si riferisce alle valvole con connettore. Il peso delle valvole serie 2KS150-250 con bobina precablata è 10g inferiore a quelle con terminale; il peso delle valvole serie 2KS320-500 con bobina precablata è inferiore a 20 g inferiore a quelle con terminale.

## ■ Specifiche di solenoide

Tipo di valvola	Tipo di bobina	Tipo di alimentazione	Frequenza (HZ)	Tolleranza tensione	Connessi one elettrica	Consumo (VA/W)	Isolamento	Incremento temperatura (°C)
2KS150 2KS200 2KS250	CDA116 CLA116	AC	50	± 15%	Connettore (CDA)  Bobina precablata (CLA)	15.0VA	Classe B	50
			60			11.0VA		40
	DC	-	± 10%	6.5W		30		
2KW320 2KS400 2KS500	CDA170 CLA170	AC	50	± 15%		35.0VA		65
			60			30.0VA		60
	DC	-	± 10%	10.5W		40		

## ■ Codice di ordinazione

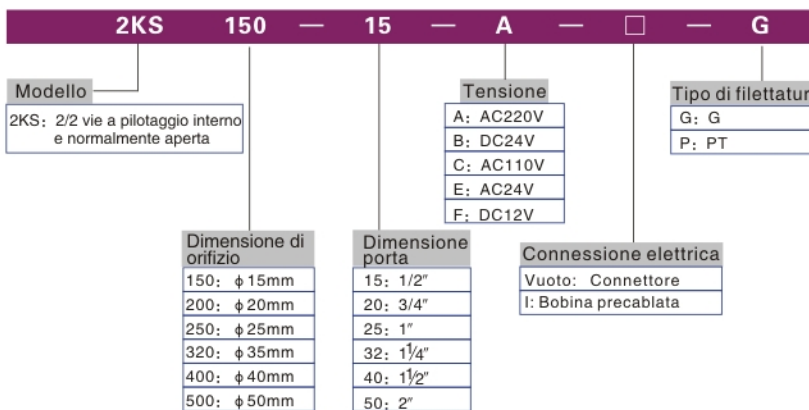

## ■ Codice d'ordine accessori

Il codice d'ordine degli accessori è identico a quelli per le 2W. Fare riferimento a pagina I-56 per informazioni dettagliate.

Nota: ⚠ 320 \ 400 \ 500 valvole serie non gli accessori sono di montaggio.



# Valvole intercettazione fluidi (2/2 vie)

Serie 2KS (Pilotaggio interno, Normalmente aperta)

## ■ Diagramma di portata

## ■ Dimensioni

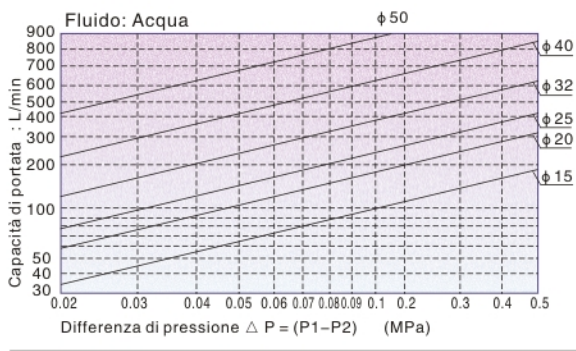
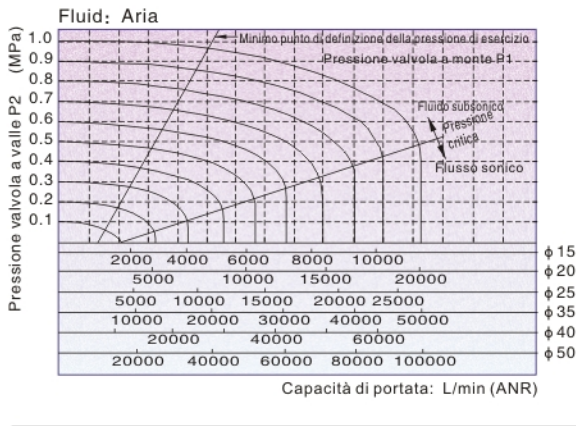

### 2KS150-250 Connettore

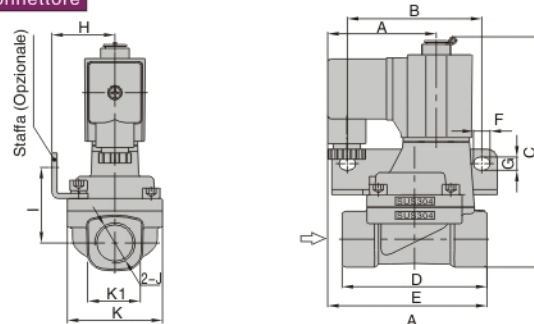

### 2KS320-500 Connettore

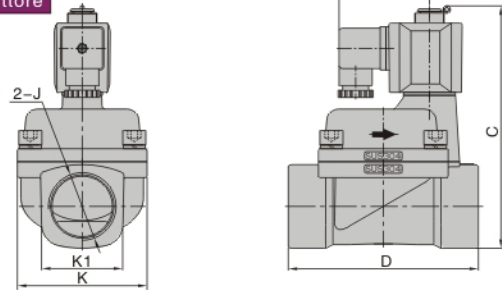

Modello/Voce	A	B	C	D	E	F	G	H	I	J	K	K1
2KS150-15	52.5	65	112.3	70	77	8	6.4	30.5	36.5	1/2"	46	27.5
2KS200-20	52.5	75	120.8	82	78.5	8	6.4	34	40	3/4"	53	33.5
2KS250-25	52.5	80	129.3	92	81	8	6.4	36	44.5	1"	59	40.5
2KS320-32	62.7	-	159.6	125	-	-	-	-	-	1 1/4"	80	52
2KS400-40	62.7	-	167.1	132	-	-	-	-	-	1 1/2"	90	58
2KS500-50	62.7	-	182.1	150	-	-	-	-	-	2"	100	70

### 2KS150-250 Bobina precablata

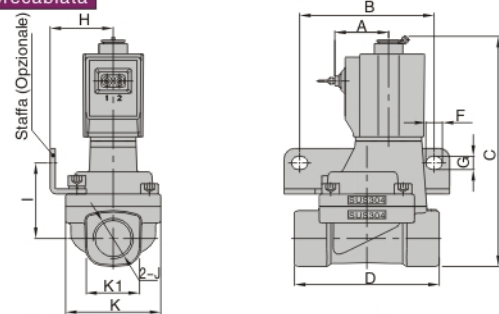

### 2KS320-500 Bobina precablata

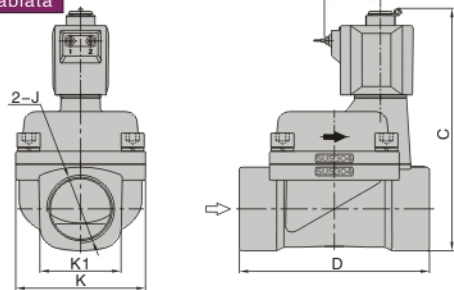

Modello/Voce	A	B	C	D	F	G	H	I	J	K	K1
2KS150-15	26	65	112.3	70	8	6.4	30.5	36.5	1/2"	46	27.5
2KS200-20	26	75	120.8	82	8	6.4	34	40	3/4"	53	33.5
2KS250-25	26	80	129.3	92	8	6.4	36	44.5	1"	59	40.5
2KS320-32	38.8	-	159.6	125	-	-	-	-	1 1/4"	80	52
2KS400-40	38.8	-	167.1	132	-	-	-	-	1 1/2"	90	58
2KS500-50	38.8	-	182.1	150	-	-	-	-	2"	100	70